

## 【 実技試験参考問題例 】

### 【 しよきゅう 】⑤

ちゅういじこう とせいひん ずめん にしたがって、じどうしゃ せんいせいひん（しーとかばー）のFRくっしょんのぶひんをつくりなさい。

Chui jiko to seihin zumen ni shitagatte , jidosha sen'i seihin ( shito kaba ) no FR kusshon no buhin o tukuri nasai .

# このような せいひん ずめん を しょう します Konoyouna seihin zumen o shiyou shimasu

## FR しーと FR si-to

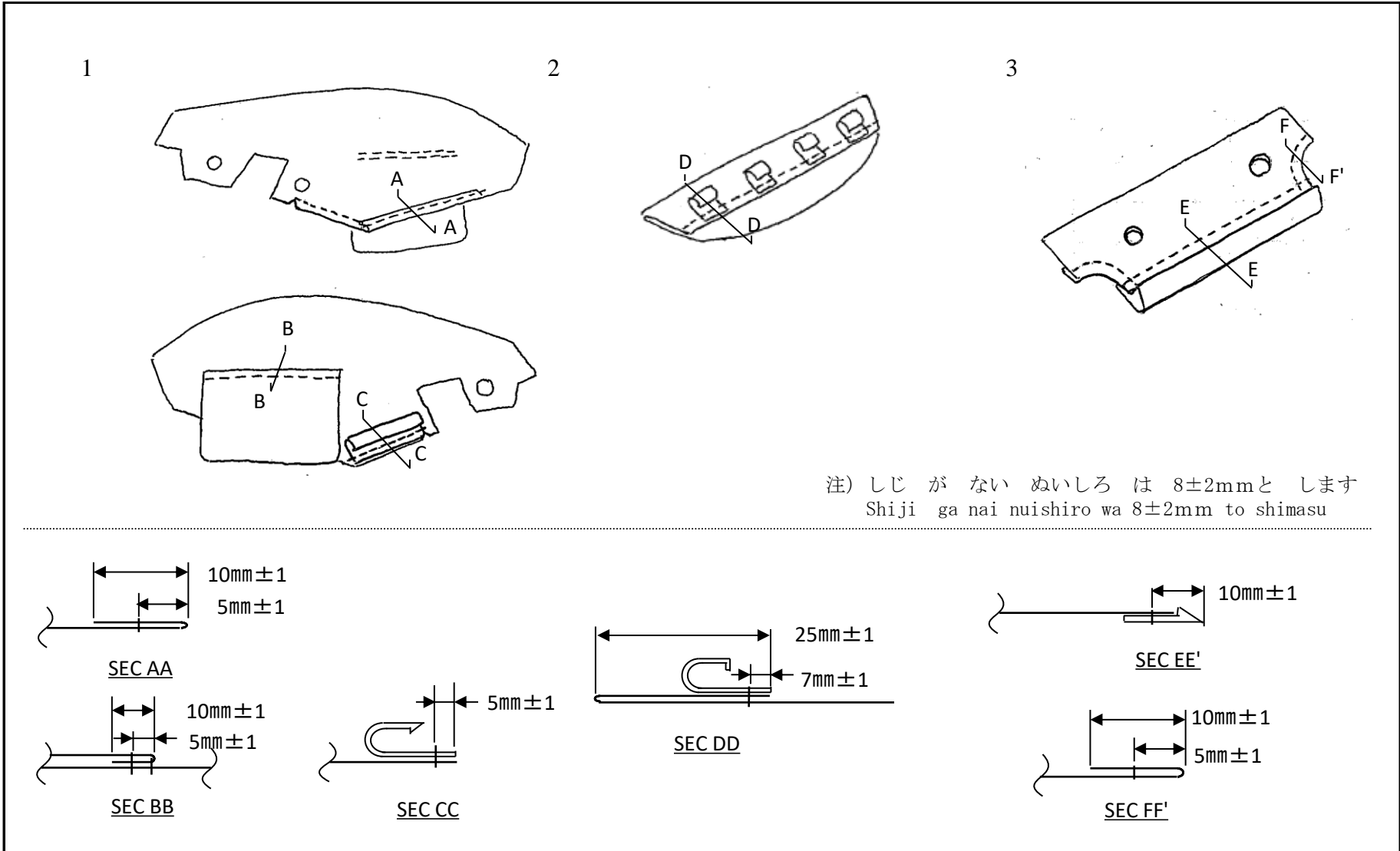







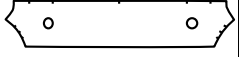

# このような ざいりょう を しょう します

## Konoyouna zairyō o shiyō simasu

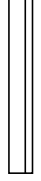
### FRくっしょん

#### FR kusshon

1	2	3	4
			
	6	7	8
			
9			
 			

	さいど かまち ひだり	1まい
1	Saido kamachi hidari	1 mai
	まえ まち	1まい
2	Mae machi	1 mai
	した おび	1まい
3	Shita obi	1 mai
	さいど かまち あて	1まい
4	Saido kamachi ate	1 mai

	じゅし ひらいた L=400	1こ
6	jushi hiraita L=400	1 ko
	じゅし ふっく しろ L=44	2こ
7	jushi fukku siro L=44	2 ko
	じゅし ふっく しろ L=25	2こ
8	jushi fukku siro L=25	2 ko
	じゅし ふっく L=100	1こ
9	jushi fukku L=100	1 ko

5. (1) じどうしゃ しーと ほうせい (FR しーと) てじゅん※1  
 Jidosha shito hosei ( FR shito ) tejun

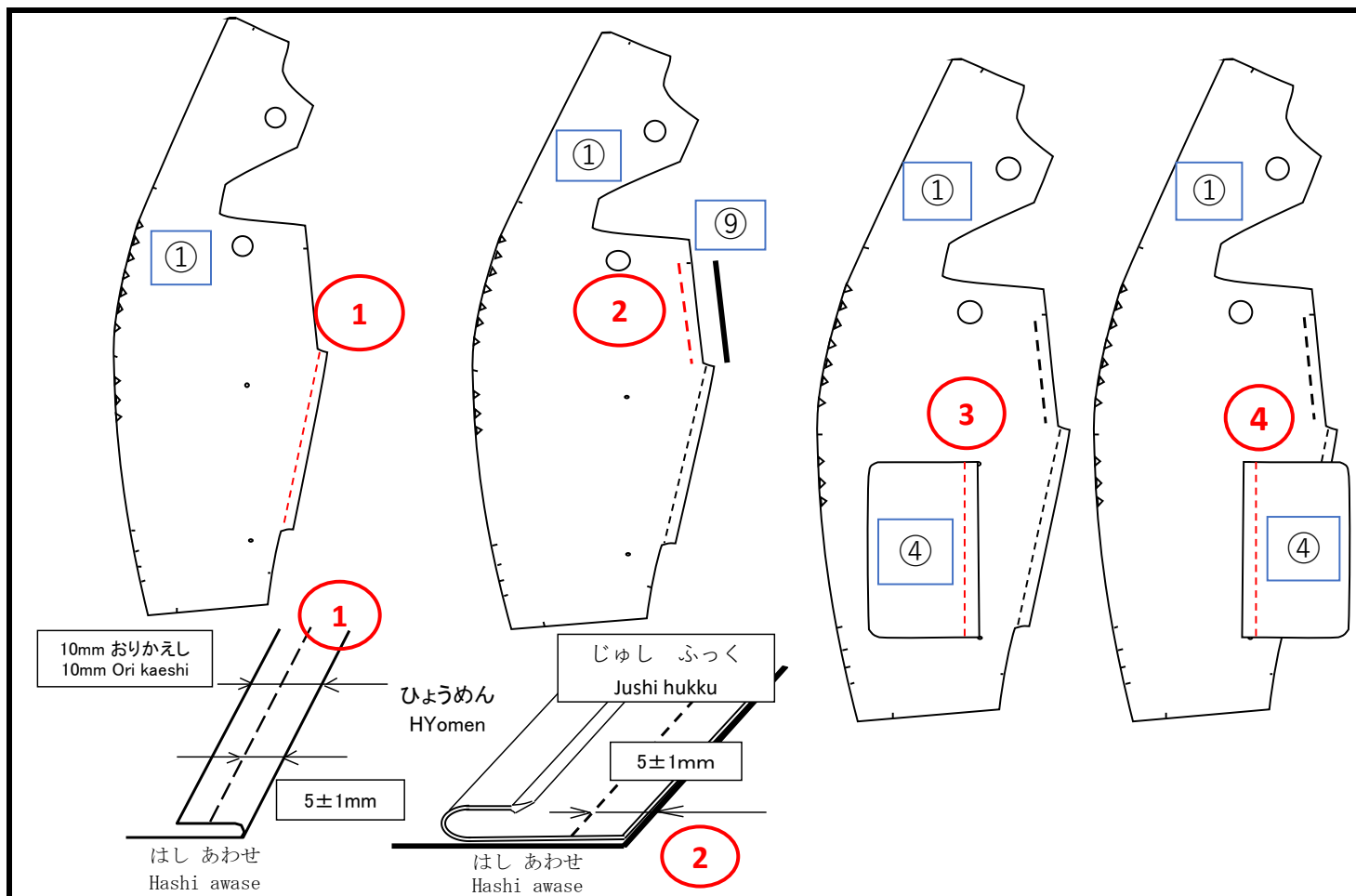

ぬい じゅん nui jun	ほうせい ないよう Hosei naiyo	しかかり ばんごう Shikakari bango	すんぽう または きかく Sunpo mata wa kikaku	びこう Biko
①	1(さいだんひん)をおりかえして、すてっちのようにほうせいします。 1 (Saidanhin) wo ori kaeshite, sutetchi no yo ni hosei shimasu.	<A>	5 mm± 1 mm	1はうらむきでほうせいです。 1 wa ura muki de hosei desu.
②	<A> 1×9(じゅし)をぬいあわせます。(L=100mm) <A> 1 x 9 (jushi) wo nui awase masu. (L=100mm)	<B>	5 mm± 1 mm	9はひょうひおもてにつけます。 9 wa hyohi omote ni tsuke masu.
③	<B> 1×4(さいだんひん)をぬいあわせます。 <B> 1 x 4(Saidanhin) wo nui awase masu.	<C>	1 0 mm± 1 mm	4はうらむきのほうせいです。 4 wa ura muki no hosei desu.
④	<C> 4をおりかえして、すてっちのようにほうせいします。 <C> 4 wo ori kaeshite, sutetchi no yo ni hosei shimasu.		5 mm± 1 mm	4はおりかえすとおもてむきとなります。 4 wa ori kaesu to omote muki to narimasu.

※1 ほうせい てじゅん は、きほん てき な じゅん と します。  
 ※1 Hosei tejun wa, kihon teki na jun to shimasu.

5.  
 (2) じどうしゃ しーと ほうせい (FR しーと) てじゅん※1  
 Jidosha shito hosei ( FR shito ) tejun

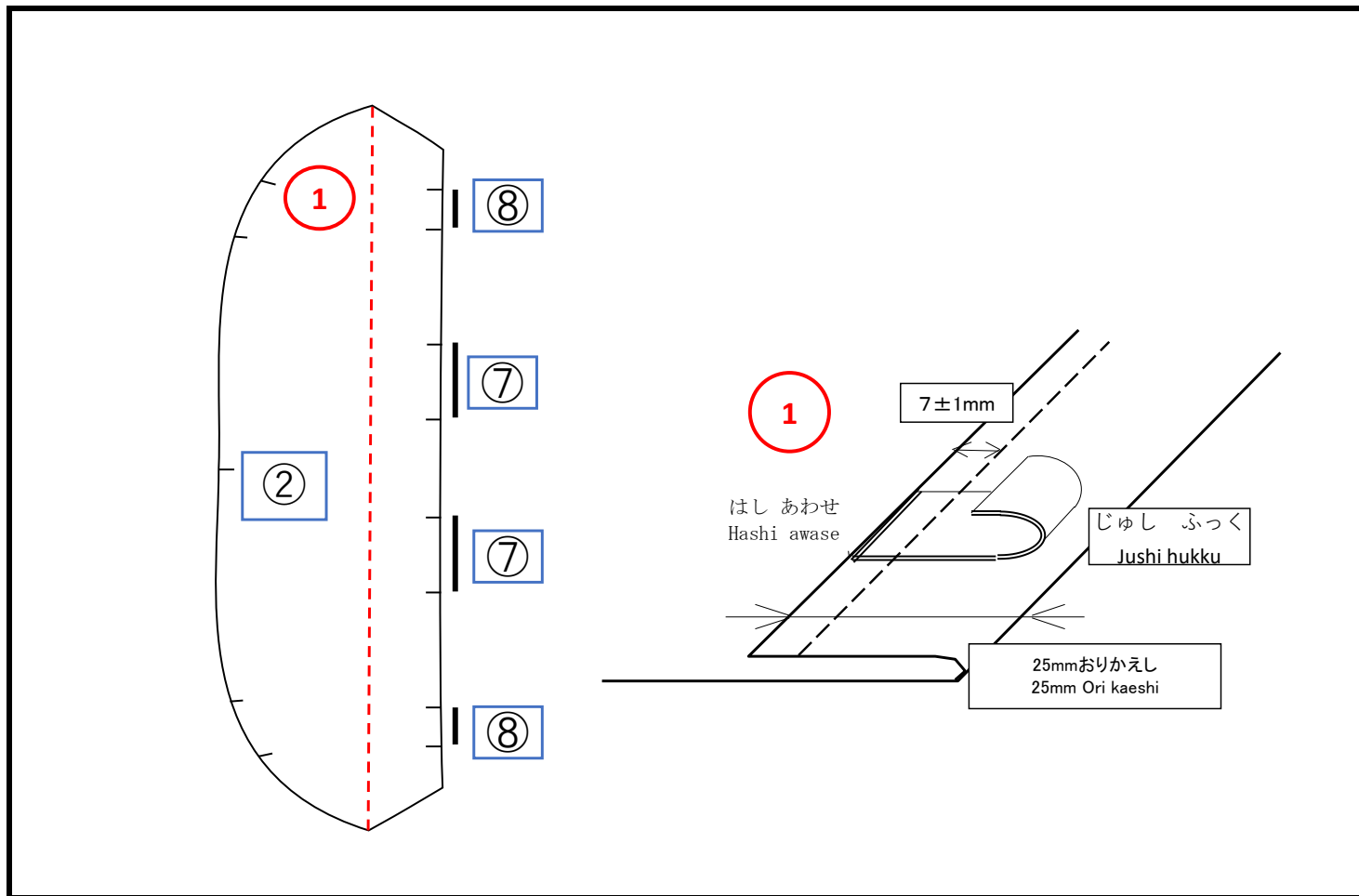

ぬい じゅん nui jun	ほうせい ないよう Hosei naiyo	しかかり ばんごう Shikakari bango	すんぼうまたは きかく Sunpo mata wa kikaku	びこう Biko
①	2(さいだんひん)をおりかえして、7(じゅし)2こ と 8(じゅし)2こをぬいあわせます。(L=25mm)(L=44mm) 2(Saidanhin) wo ori kaeshite, 7(jusi) 2ko to 8(jusi) 2ko wo nui awase masu. (L=25mm)(L=44mm)		7 mm± 1 mm	2はうらむきでほうせいです。 2wa ura muki de hosei desu.

※1 ほうせい てじゅん は、きほん てきな じゅん と します。

※ Hosei tejun wa, kihon teki na jun to shimasu.

5.  
 (3) じどうしゃ しーと ほうせい (FR しーと) てじゅん※1  
 Jidosha shito hosei ( FR shito ) tejun

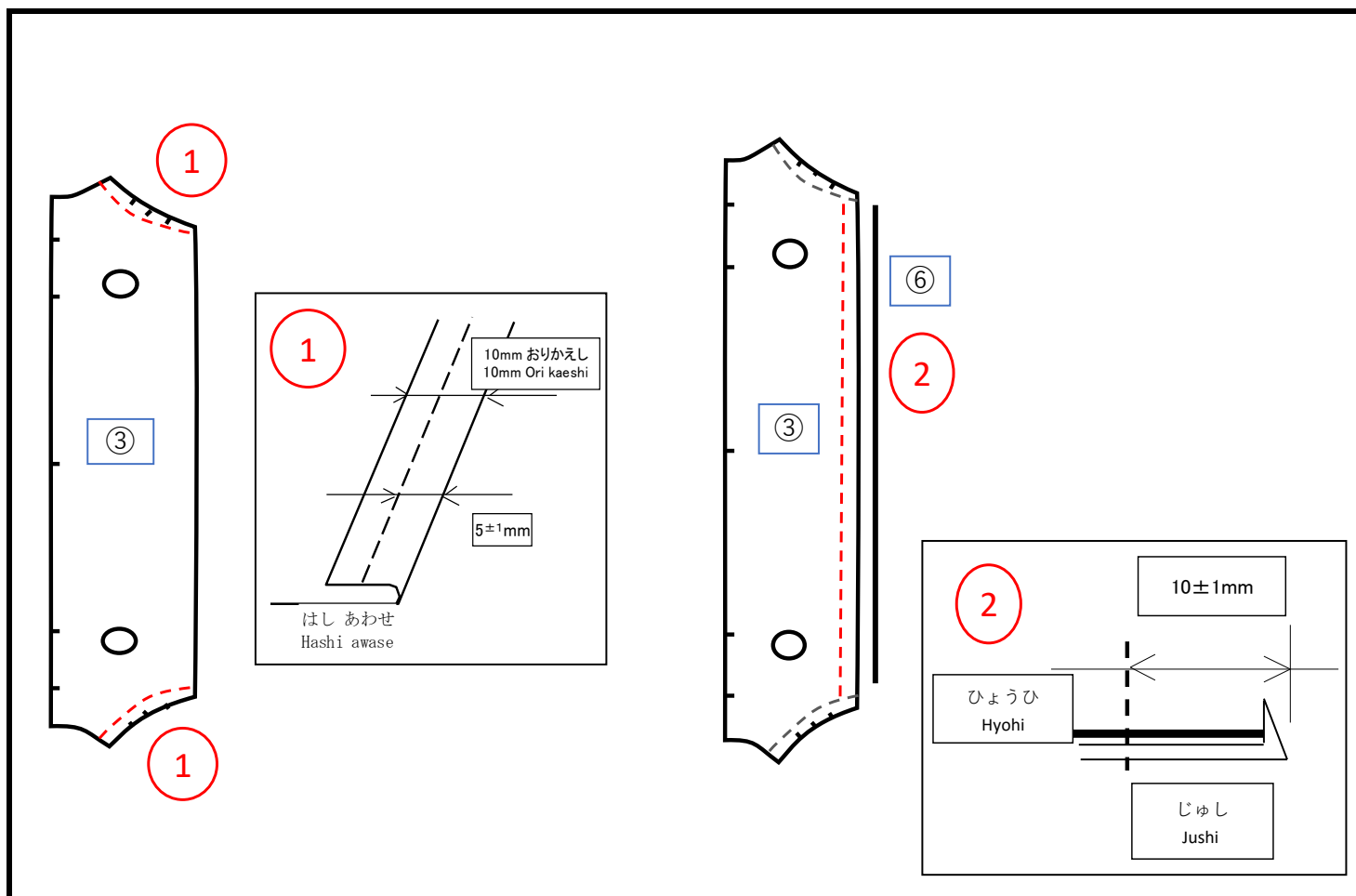

ぬい じゅん nui jun	ほうせい ないよう Hosei naiyo	しかかり ばんごう Shikakari bango	すんぼうまたは きかく Sunpo mata wa kikaku	びこう Biko
①	3(さいだんひん)をおりかえて、すてっちのようにほうせいします。(2かしょ) 3 (Saidanhin) o ori kaeshite, sutetchi no yo ni hosei shimasu. (2Kasyo)	<A>	10mmお り 5mm±1mm すてっち	3はうらむきのほうせいです。 3 wa ura gawa muki no hosei desu.
②	3(さいだんひん)×6(じゅし)をぬいあわせます。(L=400mm) 3 (Saidanhin) x 6 (jushi) wo nui awase masu. (L=400mm)		10mm±1mm	6はひょうひうらにつけます。 6 wa hyohi ura ni tsuke masu.

※1 ほうせい てじゅん は、きほん てき な じゅん と します。

※1 Hosei tejun wa, kihon teki na jun to shimasu.